

## EVERLAST - IVR 954-956-957



Valvola a sfera a passaggio totale. Attacchi filettati gas F/F - M/F - M/M.

Кран шаровой полнопроходной. резьбовые соединения В/В – В/Н – Н/Н

Сфера применения: шаровые краны серии Эверласт применяются в тепловодоснабжении, в промышленном гидравлическом оборудовании, для сжатого воздуха и систем орошения.



N.	Наименование	Материал	Покрытие
1	Корпус	Латунь CW 617N - UNI EN 12165/98	Никель
2	Муфта	Латунь CW 617N - UNI EN 12165/98	Никель
3	Седло	PTFE	
4	Шар	Латунь CW 617N - UNI EN 12165/98	Хром
5	Шток	Латунь CW 614N - UNI EN 12164/98	
6	Уплотнительное кольцо	NBR	
7	Кольцевая прокладка	PTFE	
8	Сальник	Латунь CW 614N - UNI EN 12164/98	
9	Рукоятка	Сталь	ПВХ
10	Гайка	Сталь	Цинк

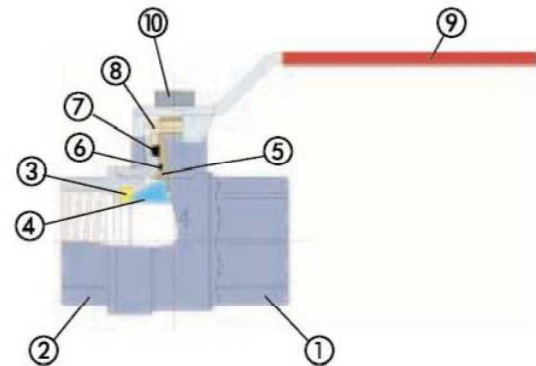

### PRESSIONE/TEMPERATURA - PRESSURE/TEMPERATURE

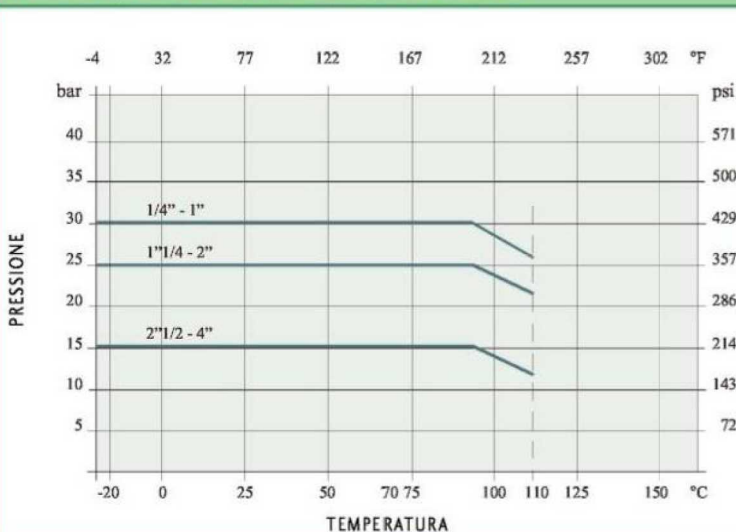

### Технические характеристики

Рабочее давление	1/4" - 1"	32 bar
	1 1/4" - 2"	25 bar
	2 1/2" - 4"	16 bar
Рабочая температура	-10°C + 110°C	
Резьба	UNI ISO 228/1	
Невыбиваемый шток		



**ACS**

# EVERLAST - IVR 954-956-957

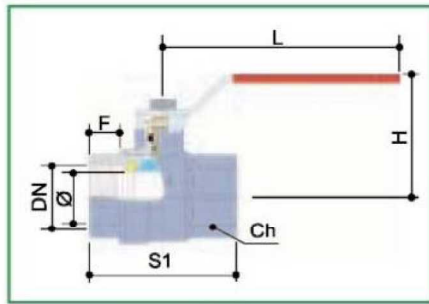

IVR 954

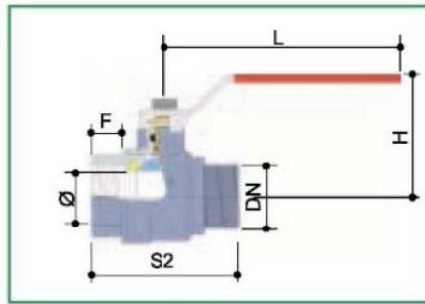

IVR 956

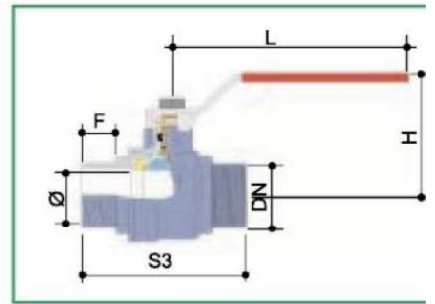

IVR 957

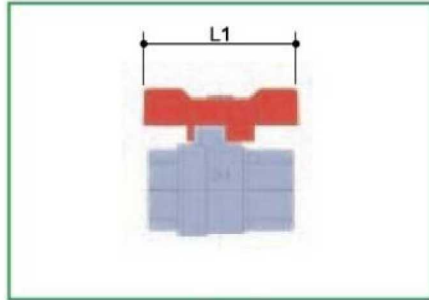

IVR 954/A

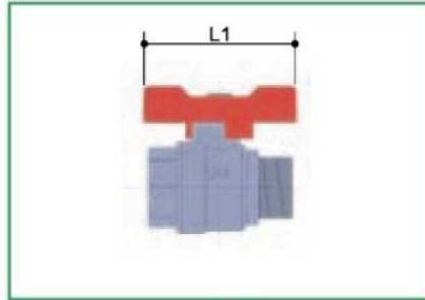

IVR 956/A

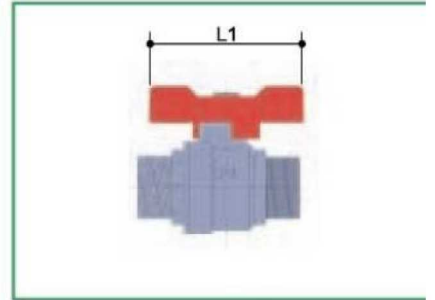

IVR 957/A

DN	1/2"	3/8"	1/2"	3/4"	1"	1*1/4	1*1/2	2"	2*1/2	3"	4"
Ø	10	10	15	20	25	32	40	50	61	74	95
F	9	9	11	13	15	17	18	20,5	23	27	29
S1	41	43	48	58	69	80	91	108	132	151	181
S2	48	48	48	58	69	80	91	108			
S3			57	65	77	89	102	117			
H	35	36	42	44	57	61	72	77	110	121	160
L	83	83	90	90	105	105	150	150	227	227	254
L 1	52	52	52	52	62						
Ch	17	20	25	31	38	47	54	66	84	96	123

Размеры указаны в мм

## Соотношение потери нагрузки в кПа к производительности в куб.м/час

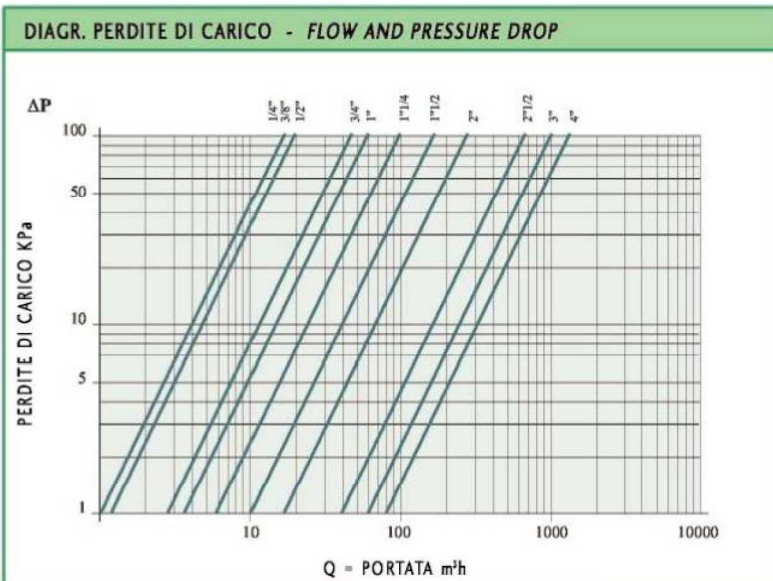

COEFFICIENTE KW - KW FACTOR

1/4" - 10	15
3/8" - 10	15
1/2" - 15	20
3/4" - 20	45
1" - 25	60
1*1/4 - 32	100
1*1/2 - 40	170
2" - 50	265
2*1/2 - 61	510
3" - 74	790
4" - 95	1230

## BOCCHETTONE - IVR 960/A



Valvola a sfera a passaggio totale con bocchettone. Attacchi filettati gas M/F.

Кран шаровой полнопроходной с муфтовым соединением.  
Резьбовые соединения В/Н.

Сфера применения: шаровые краны серии 960/A применяются в гражданском и промышленном тепловодоснабжении.



N.	Наименование	Материал	Покрытие
1	Корпус	Латунь CW 617N - UNI EN 12165/98	Никель
2	Муфта	Латунь CW 617N - UNI EN 12165/98	Никель
3	Седло	PTFE	
4	Шар	Латунь CW 617N - UNI EN 12165/98	Хром
5	Шток	Латунь CW 614N - UNI EN 12164/98	
6	Уплотнительное кольцо	NBR	
7	Уплотнительное кольцо	HNBR	
8	Рукоятка	Сталь	Окрашенная
9	Гайка	Сталь	Цинк
10	Гайка	Латунь CW 617N - UNI EN 12165/98	Никель
11	Уплотнительное кольцо	NBR	
12	Соединение	Латунь CW 617N - UNI EN 12165/98	Никель

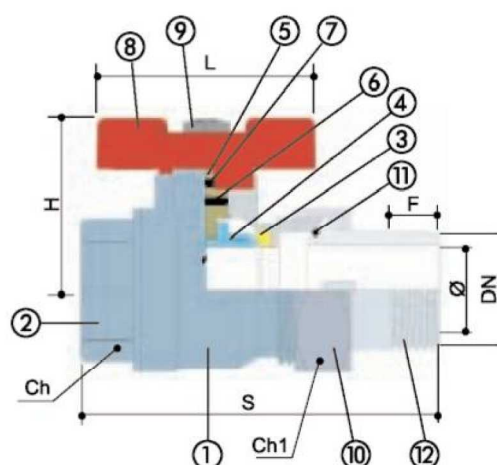

DN	1/2"	3/4"	1"	1 1/4"
Ø	15	20	25	32
F	12	12	14	16
S	76	88	102	122
H	35	38	49	59
L	52	52	62	72
Ch	25	31	38	48
Ch1	30	37	46	53

Размеры указаны в мм

Технические характеристики	
Рабочее давление	25 bar
Рабочая температура	-10°C+ 110°C
Резьба	UNI ISO 228/1
Невыбиваемый шток	

## SPURGO - IVR 68



Valvola a sfera a passaggio totale con tappo e rubinetto di scarico. Attacchi filettati gas F/F.

Кран шаровой полнопроходной с заглушкой и спускным краником. Резьбовые соединения В/В.

Сфера применения:  
теплоснабжение, контроль давления.



N.	Наименование	Материал	Покрытие
1	Корпус	Латунь CW 617N - UNI EN 12165/98	Никель
2	Муфта	Латунь CW 617N - UNI EN 12165/98	Никель
3	Седло	PTFE	
4	Шар	Латунь CW 617N - UNI EN 12165/98	Хром
5	Шток	Латунь CW 614N - UNI EN 12164/98	
6	Седельная пара	PTFE	
7	Сальник	Латунь CW 614N - UNI EN 12164/98	
8	Рукоятка	Сталь	ПВХ
9	Гайка	Сталь	Цинк
10	Прокладка	Термостойкое волокно	
11	Заглушка	Латунь CW 614N - UNI EN 12165/98	Никель
12	Спускной краник	Латунь CW 614N - UNI EN 12165/98	Никель

DN	1/2"	3/4"	1"	1*1/4	1*1/2	2"
Ø	15	20	25	32	40	50
F	12	13	15	17	18	19
S	57	66	78	88	98	114
H	43	46	60	64	74	82
L	80	90	90	115Z	125	150Z
L 1	52	52	62			
Ch	25	31	38	47	54	66
B	48	51	54	58	61	67

Размеры указаны в мм

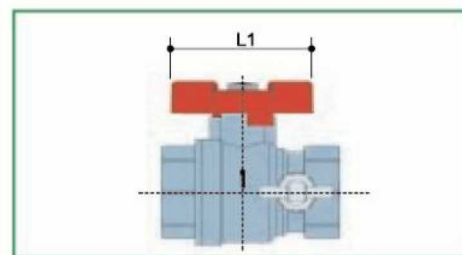
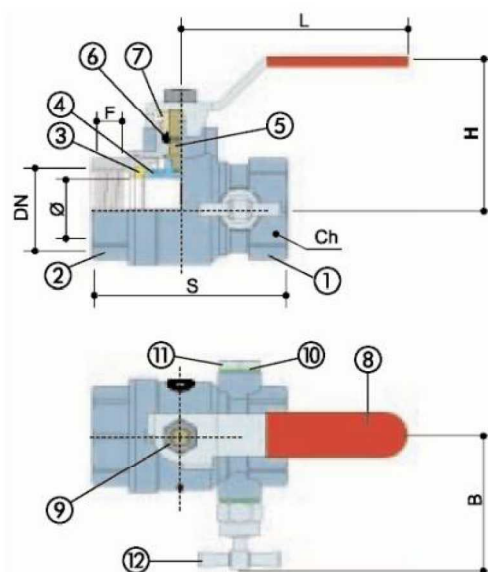

IVR 68/A

### Технические характеристики

Рабочее давление	20 bar
Рабочая температура	-10°C+ 110°C
Резьба	UNI 150 228/1
Невыбиваемый шток	

## AISI 316 FF - IVR 660



Valvola a sfera a passaggio totale in acciaio inox AISI 316. Attacchi filettati gas F/F.

Кран шаровой полнопроходной из нержавеющей стали AISI 316. Резьбовые соединения В/В.

Сфера применения: промышленное оборудование, химическая и пищевая промышленность.



N.	Наименование	Материал	Покрытие
1	Корпус	AISI 316	
2	Муфта	AISI 316	
3	Седло	PTFE с наполнением 15% стекловолокна	
4	Шар	AISI 316	
5	Шток	AISI 316	
6	Кольцевая прокладка	PTFE	
7	Уплотнитель	PTFE	
8	Сальник	AISI 304	
9	Рукоятка	AISI 304	ПВХ
10	Гайка	AISI 304	
11	Фиксатор	AISI 304	

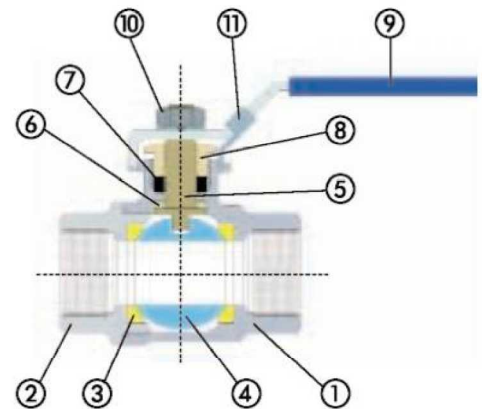

PRESSIONE/TEMPERATURA - PRESSURE/TEMPERATURE

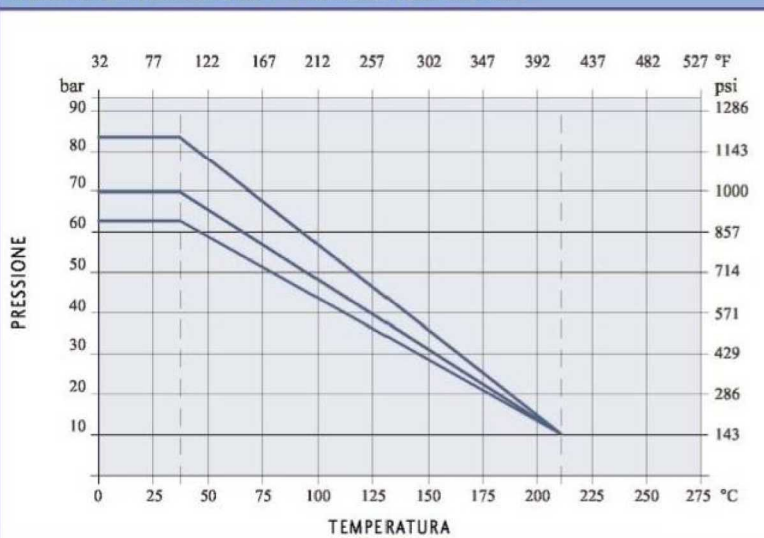

### Технические характеристики

Рабочее давление	1/4" - 1" 1"1/4" 1"1/2"	85 bar 70 bar 65 bar
Рабочая температура	-40°C+220°C	
Резьба	UNI ISO 228/1	
Невыбиваемый шток		
По заказу	NPT ANSI B.1.20.1	

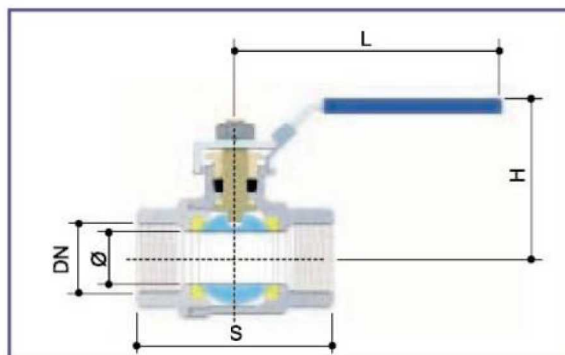

DN	1/4"	3/8"	1/2"	3/4"	1"	1*1/4	1*1/2	2"	2*1/2	3"	4"
Ø	11,6	12,7	15	20	25	32	40	50	65	80	100
S	50	50	58	65	80	92	105	125	160	185	240
H	50	50	52	57	75	80	95	102	130	140	159
L	100	100	100	120	150	150	180	180	250	250	278

Размеры указаны в мм

## Соотношение потери нагрузки в кПа к производительности в куб.м/час

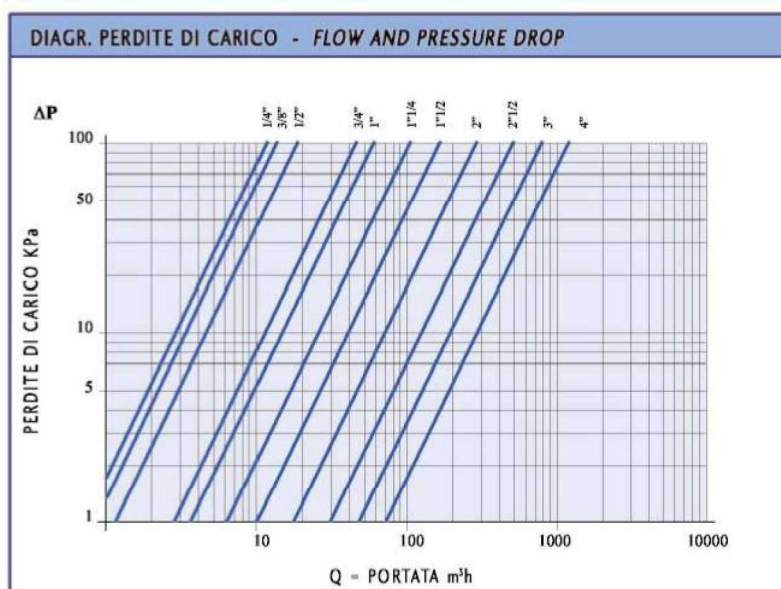

COEFFICIENTE KW - KW FACTOR

1/4" - 11,6	16
3/8" - 12,5	18
1/2" - 15	20
3/4" - 20	45
1" - 25	60
1*1/4 - 32	100
1*1/2 - 40	170
2" - 50	265
2*1/2 - 65	510
3" - 80	790
4" - 100	1230

## AISI 316 TRE PEZZI FF - IVR 665



Valvola a sfera a passaggio totale in tre pezzi in acciaio inox AISI 316. Attacchi filettati gas F/F - Flangetta ISO 5211.

Кран шаровой полнопроходной трехсоставной из нержавеющей стали AISI 316.

Резьбовое соединение – В/В.

Фланец для сервопривода - ISO 5211.

Сфера применения: промышленное оборудование, химическая и пищевая промышленность.



N.	Наименование	Материал	Покрытие
1	Корпус	AISI 316	Окраска
2	Муфта	AISI 316	Окраска
3	Седло	PTFE с наполнением 15% стекловолокна	
4	Уплотнитель	PTFE	Хром
5	Шар	AISI 316	
6	Шток	AISI 316	
7	Прижимная гайка	PTFE	
8	Уплотнитель	PTFE	
9	Сальник	AISI 304	
10	Рукоятка	AISI 304	ПВХ
11	Фиксатор	AISI 304	Никель
12	Гайка	AISI 304	Цинк
13	Стопор	AISI 304	Цинк
14	Гайка	AISI 304	
15	Болт	AISI 304	Цинк

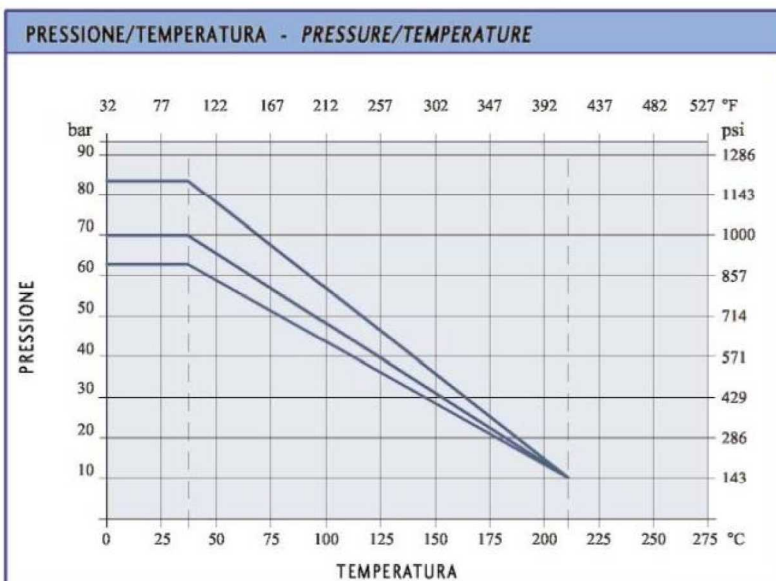
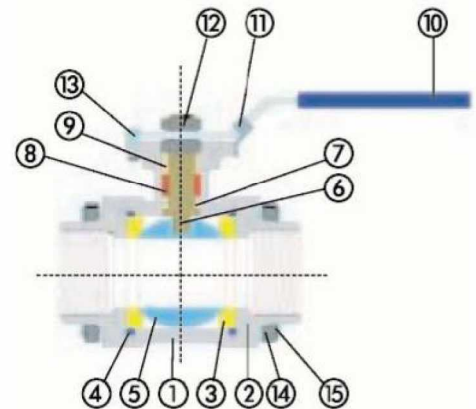

Технические характеристики		
Рабочее давление	1/4" - 1" 1 1/4" - 1 1/2" 2" - 4"	85 bar 70 bar 65 bar
Рабочая температура	-40°C+220°C	
Резьба	UNI ISO 228/1	
Невыбиваемый шток		
По заказу	NPT ANSI B.1.20.1	

# AISI 316 TRE PEZZI FF - IVR 665

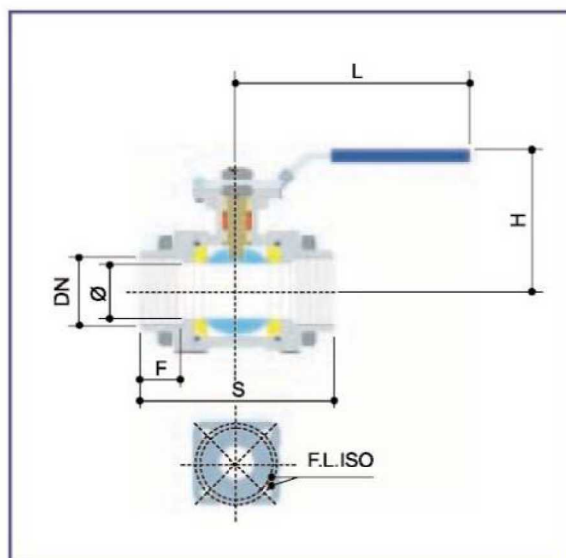

DN	1/4"	3/8"	1/2"	3/4"	1"	1"1/4	1"1/2	2"	2"1/2	3"	4"
Ø	11,6	12,7	15	20	25	32	38	50	65	80	100
S	50	60	75	80	90	110	120	140	185	205	240
F	10	11	15	16	19	21	21	25	30	33	39
H	50	50	52	57	78	88	95	102	119	130	159
L	96	96	128	130	162	162	184	184	124	224	278
F.L.ISO			F03/F04	F03/F04	F04/F05	F04/F05	F05/F07	F05/F07	F07/F10	F07/F10	F07/F10

Размеры указаны в мм

## Соотношение потери нагрузки в кПа к производительности в куб.м/час

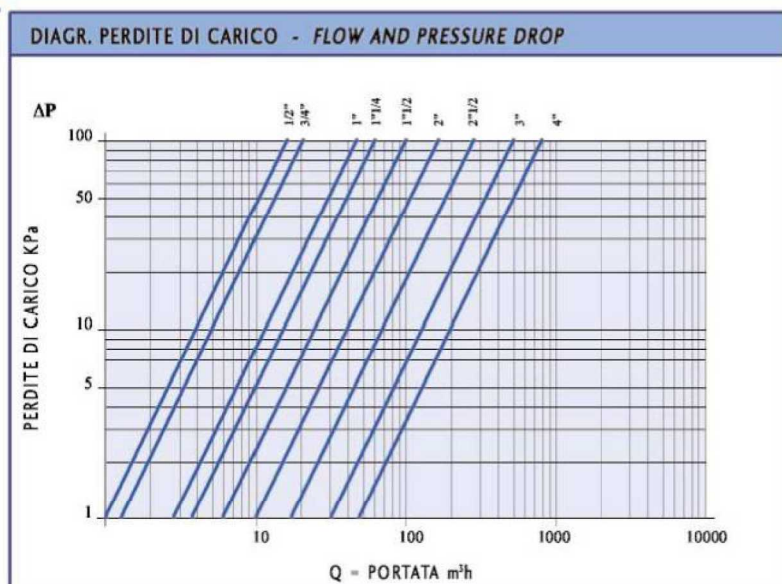

COEFFICIENTE KW - KW FACTOR

1/4"	15
3/8"	15
1/2"	20
3/4"	45
1"	60
1"1/4	100
1"1/2	170
2"	265
2"1/2	510
3"	790
4"	1230

## ELITE GAS EN 331 - IVR 100-101



Valvola a sfera per gas a passaggio totale. Attacchi filettati gas F/F - M/F.

Кран шаровой газовой полнопроходной.  
Резьбовые соединения В/В – В/Н.

Сфера применения: газовые сети среднего и низкого давления, углеводороды.

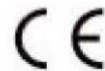

N.	Наименование	Материал	Покрытие
1	Корпус	Латунь CW 617N - UNI EN 12165/98	Никель
2	Муфта	Латунь CW 617N - UNI EN 12165/98	Никель
3	Седло	PTFE	
4	Шар	Латунь CW 617N - UNI EN 12165/98	Хром
5	Шток	Латунь CW 614N - UNI EN 12164/98	
6	Уплотнительное кольцо	HNBR	
7	Рукоятка	Сталь	ПВХ
8	Гайка	Сталь	Цинк

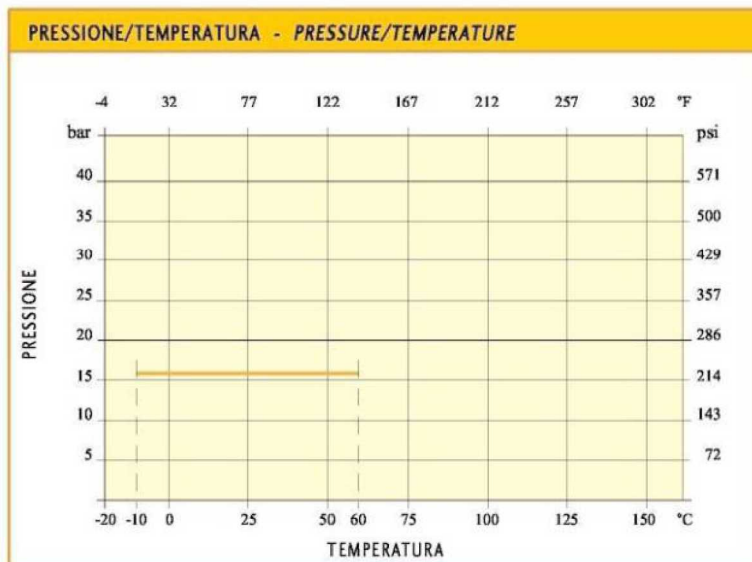
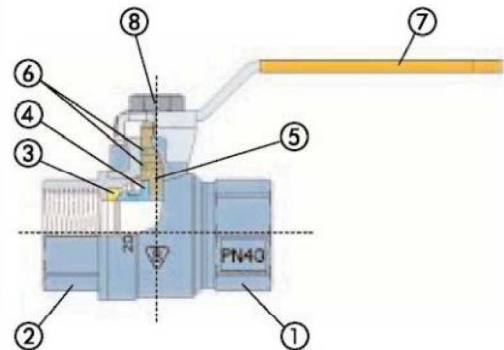

**Технические характеристики**

Рабочее давление	1/4" - 2"	16 bar
Рабочая температура	-20°C +60°C	
Резьба	UNI ISO 7/1 Rp	
Невыбиваемый шток		



# ELITE GAS EN 331 - IVR 100-101

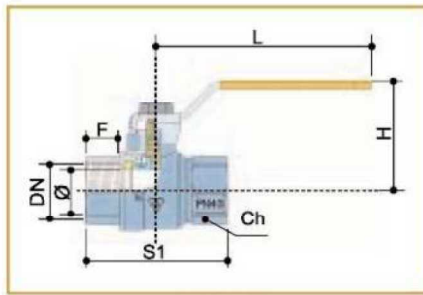

IVR 100

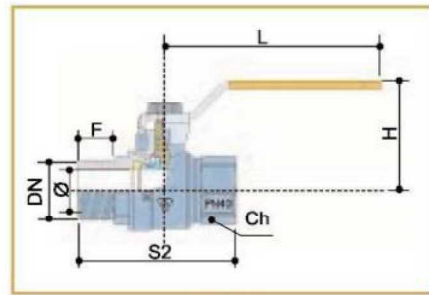

IVR 101

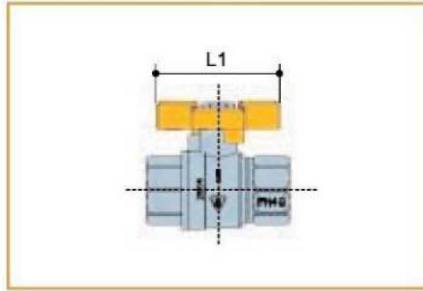

IVR 100/A

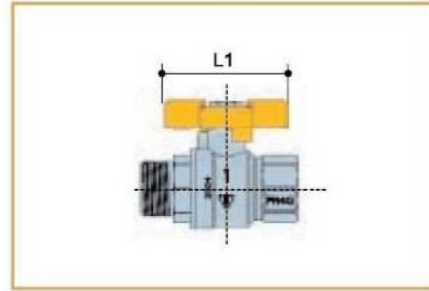

IVR 101/A

DN	1/4"	3/8"	1/2"	3/4"	1"	1"1/4"	1"1/2"	2"
Ø	10	10	15	20	25	32	40	50
F	10	10	15	16	19	21	21	26
S 1	45	45	63	71	83	92	104	124
S 2		54	70	80	92	102	117	137
H	41	41	54	58	66	71	80	88
L	80	80	90	90	125	125	140	140
L 1	52	52	62	62	72			
Ch	21	21	26	31	38	48	55	68

Размеры указаны в мм

## Соотношение потери нагрузки в кПа к производительности в куб.м/час

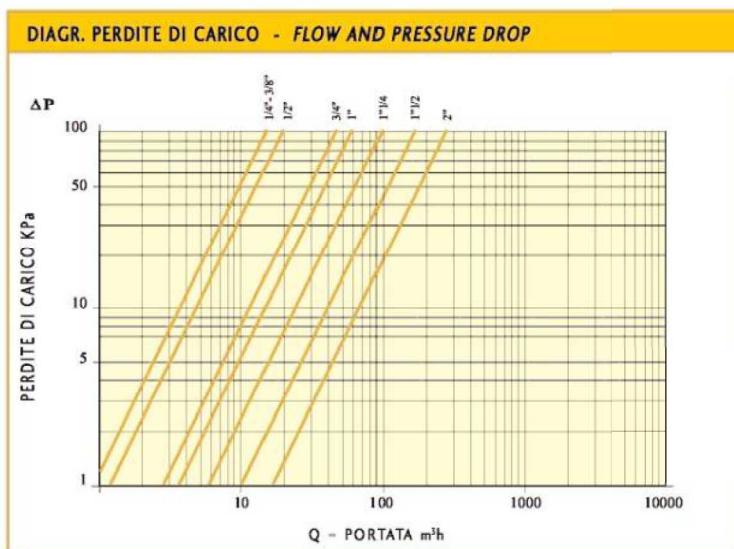

COEFFICIENTE KW - KW FACTOR

1/4"-3/8"-10	15
1/2" -15	20
3/4"-20	45
1"-25	60
1"1/4-32	100
1"1/2-40	170
2" - 50	265

# RITEGNO - IVR 999/H - 999/L



Valvola di ritegno. Attacchi filettati F/F.

Обратный клапан.

Резьбовые соединения В/В.



IVR 999/H



IVR 999/L

N.	Наименование	Материал	Покрытие
1	Корпус	Латунь CW 617N - UNI-EN 12165/98	
2	Муфта	Латунь CW 617N - UNI-EN 12165/98	Никель
3	Пружина	Нержавеющая сталь AISI 302	
4	Затвор	Латунь – Нержавеющая сталь AISI 304	Усиленная модель
		Полимер	Облегченная модель
5	Прокладка	Латунь CW 617N - UNI-EN 12165/98	

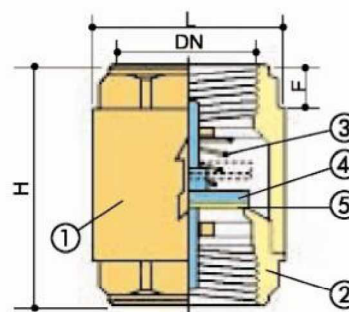

DN	3/8"	1/2"	3/4"	1"	1"1/4	1"1/2	2"	2"1/2	3"	4"
F	12	13	15	17	18	20	22	25	29	29
L	35	35	42	48	61	71	87	120	140	172
H	54	57	64	75	82	93	100	120	140	158

Размеры указаны в мм

**ART. 999/H** – Усиленная модель

Технические характеристики		
Рабочее давление	3/8" - 1"	25 bar
	1"1/4 - 2"	16 bar
	2"1/2-4"	10 bar
Рабочая температура	0 °C+90 °C	
Резьба	UNI 150 228/1	

DN	3/8"	1/2"	3/4"	1"	1"1/4	1"1/2	2"	2"1/2	3"	4"
F	12	12	14	15	14	15	14	16	18	20
L	29	30	37	44	56	63	78	103	120	155
H	46	48	53	59	66	71	80	93	104	119

Размеры указаны в мм

**ART. 999/L** – Облегченная модель

Технические характеристики		
Рабочее давление	3/8" - 1"	16 bar
	1"1/4 - 2"	10 bar
	2"1/2-4"	8 bar
Рабочая температура	0 °C+90 °C	
Резьба	UNI 150 228/1	

## AISI 316 VALVOLA A CLAPET - IVR 654



Valvola di ritegno a clapet in acciaio inox AISI 316.

Обратный клапан из нержавеющей стали AISI 316.

Сфера применения: промышленное оборудование, химическая и пищевая промышленность.



N.	Наименование	Материал	Покрытие
1	Корпус	AISI 316	
2	Затвор	AISI 316	
3	Винт	AISI 316	
4	Прокладка	PTFE	
5	Прокладка	PTFE	
6	Заглушка	AISI 316	

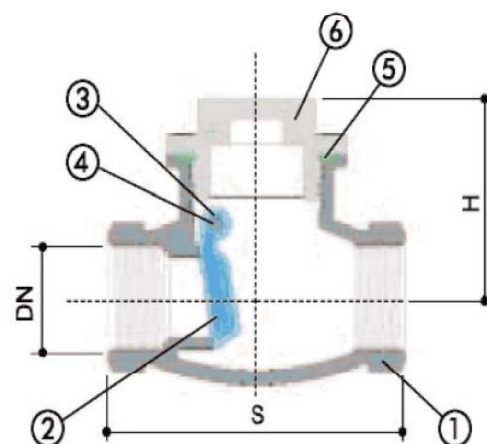

DN	1/4"	3/8"	1/2"	3/4"	1"	1"1/4	1"1/2	2"
∅	10	12	15	20	25	32	40	50
H	51	51	51	60	72	77	87	102
L	50	50	58	65	80	92	105	125

Технические характеристики	
Рабочее давление	16 bar
Рабочая температура	225°C

Размеры указаны в мм

## RIDUTTORI DI PRESSIONE - IVR 300



Riduttore di pressione con raccordi M/M  
e sede in acciaio inox.

Редукционный клапан давления с  
соединениями Н/Н  
и седлом из нержавеющей стали.



DN	1/2"	3/4"	1"	1"1/4	1"1/2	2"
F	10	10	14	16	17	19
L	112	134	140	185	190	250
L1	75	88	93	131	131	135
H	120	120	160	220	220	250
Ch	30	37	46	54	64	80

Размеры указаны в мм

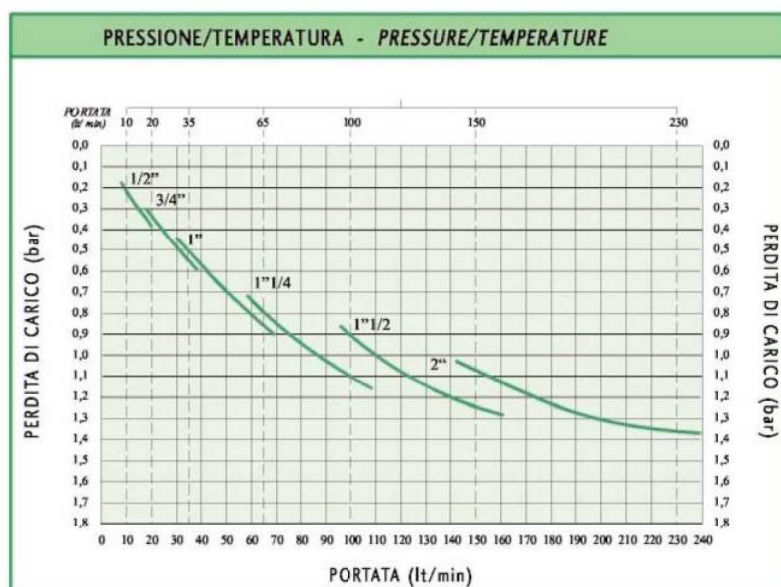
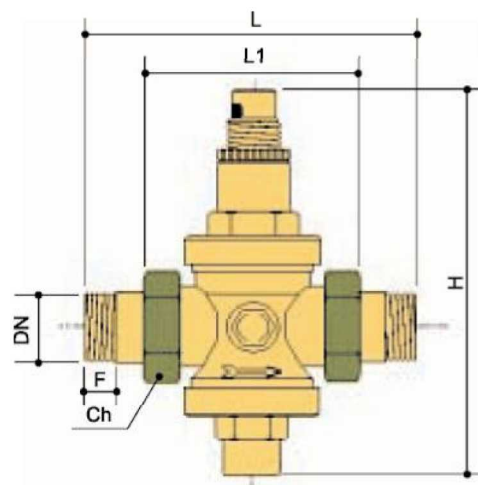

## RIDUTTORI DI PRESSIONE - IVR 305



Riduttore di pressione con attacchi F/F e sede in acciaio inox.

Редукционный клапан давления с соединениями В/В и седлом из нержавеющей стали.



DN	1/2"	3/4"	1"	1"1/4	1"1/2	2"	2"1/2
L	75	85	89	125	130	138	145
H	120	150	160	220	220	250	260

Размеры указаны в мм

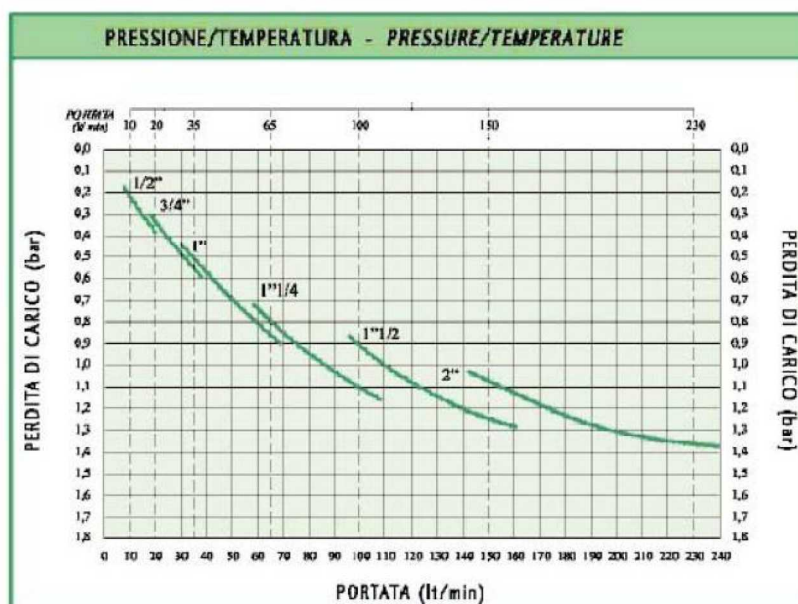
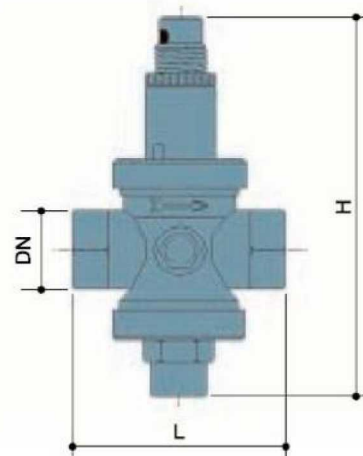

# RACCOGLITORE D'IMPURITA - IVR 924



Filtro raccoglitore d'impurita.

Фильтр механической очистки.

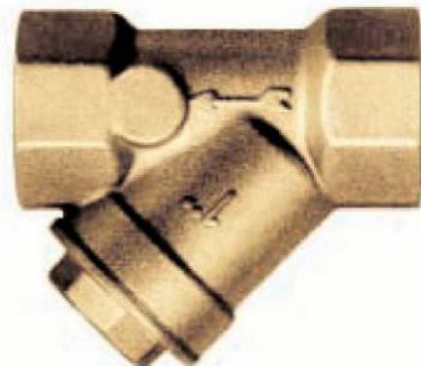

N.	Наименование	Материал	Покрытие
1	Корпус	Латунь CW 617N - UNI-EN 12165/98	
2	Фильтр	Нержавеющая сталь AISI 304	
3	Прокладка	PTFE	
4	Заглушка	Латунь CW 617N - UNI-EN 12165/98	

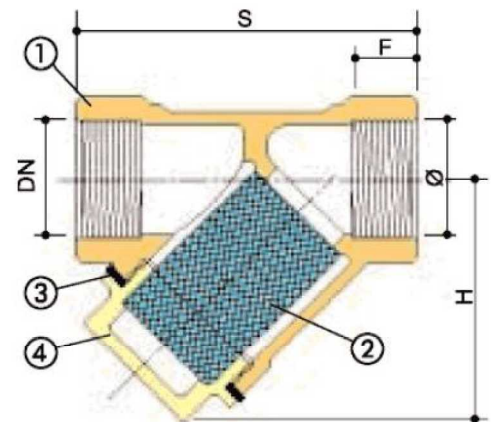

DN	1/4"	3/8"	1/2"	3/4"	1"	1*1/4	1*1/2	2"	2*1/2	3"	4"
Ø	8	10	15	20	25	32	40	50	65	80	90
F	10	10	11	13	15	15	17	18	19	20	25
S	46	46	55	68	75	96	105	125	146	170	210
H	33	33	40	48	50	68	70	90	105	125	155

Размеры указаны в мм

Технические характеристики	
Рабочее давление	16 bar
Рабочая температура	0 °C+90 °C
Резьба	UNI ISO 228/1

# AISI 316 RACCOGLITORE D'IMPURITA - IVR 657



Filtro raccoglitore d'impurita in acciaio inox AISI316.

Фильтр механической очистки из нержавеющей стали AISI 316.

Сфера применения: промышленное оборудование, химическая и пищевая промышленность.



N.	Наименование	Материал	Покрытие
1	Корпус	AISI 316	
2	Фильтр	AISI 316	
3	Прокладка	PTFE	
4	Заглушка	AISI 316	

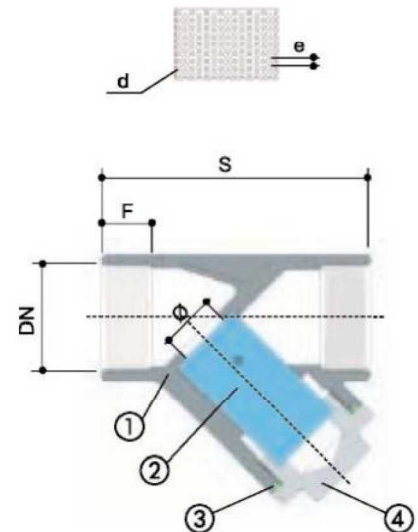

DN	1/4"	3/8"	1/2"	3/4"	1"	1*1/4	1*1/2	2"
∅	10	12	15	20	25	32	40	50
S	50	50	58	65	80	92	105	125
F	13	13	13	14	16	20	20	23
H	51	51	51	60	72	77	87	102
d	1	1	1	1	1	1	1	1
a	2	2	2	2	2	2	2	2

Технические характеристики	
Рабочее давление	40 bar
Рабочая температура	-20°C +230°C

Размеры указаны в мм

# VALVOLA IN ACCIAIO A SALDARE IVR 690



Кран шаровой стальной

Соединения под приварку

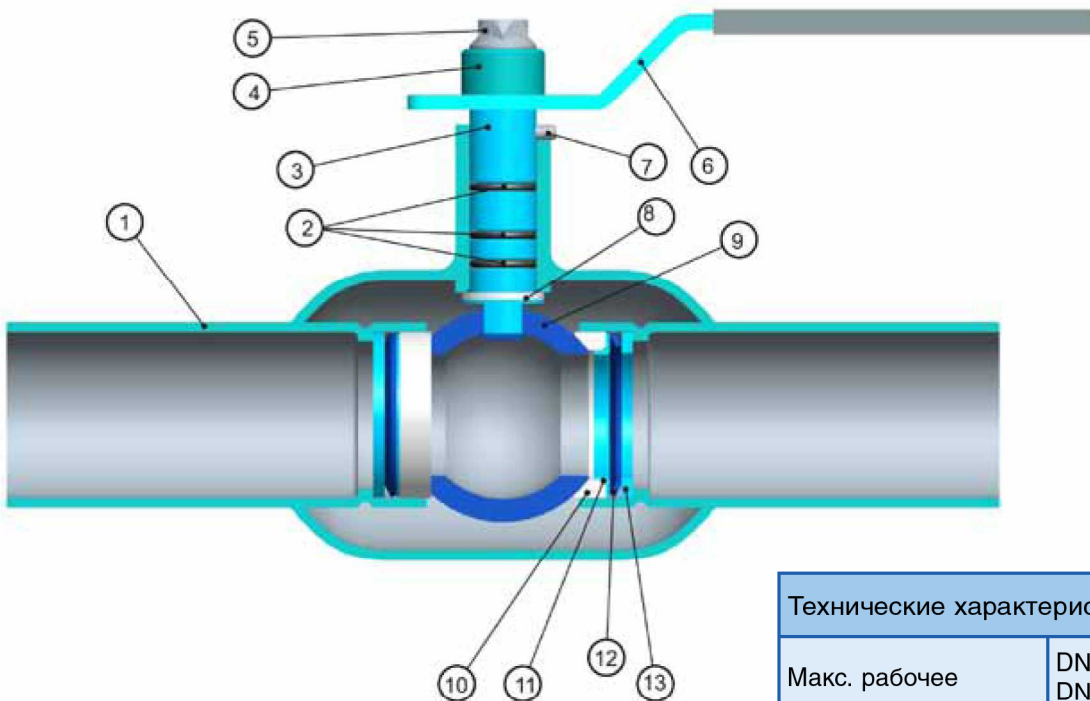

Технические характеристики	
Макс. рабочее давление	DN20-DN50 40 bar DN65-DN100 25 bar DN125-DN200 16 bar
Рабочая температура	- 20°C + 150°C

N.	Наименование	Материал	Покрытие
1	Корпус	Сталь	Краска
2	Кольцевая прокладка	FPM	
3	Шток	Нержавеющая сталь	
4	Колпак	Латунь	Никель
5	Винт	Сталь	Цинк
6	Рукоятка	Сталь	Пластик
7	Штифт	Нержавеющая сталь	
8	Антифрикционное кольцо	PTFE	
9	Шар	Нержавеющая сталь	
10	Седло	PTFE+C	
11	Кольцо	Нержавеющая сталь	
12	Пружиняее кольцо	Сталь	
13	Промежуточное кольцо	Сталь	

# VALVOLA IN ACCIAIO A SALDARE IVR 690

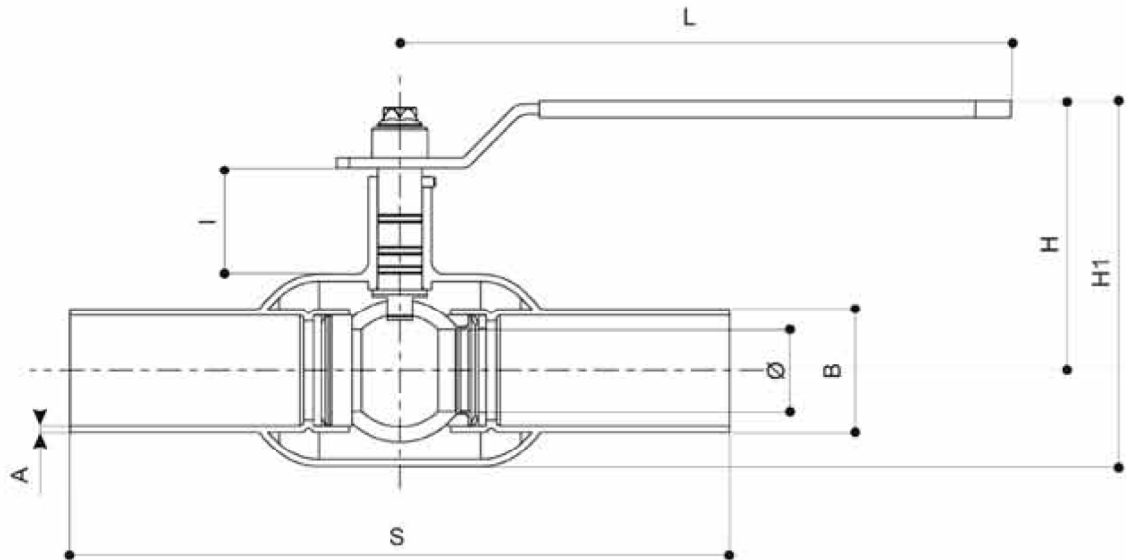

DN	20*	25	32	40	50	65	80	100	125*	150*	200*
Ø		20	25	32	38	48	60	77			
A		2.8	2.8	2.8	3	3.5	4	4			
B		33.7	42.4	48.3	57	76	89	108			
L		200	200	240	240	240	320	320			
H		95	97	110	110	120	160	175			
H1		123	125	144	151	160	220	250			
S		230	262	260	300	360	370	390			
I		45	45	45	45	40	65	60			

COEFFICIENTE KW - KW FACTOR	
DN 20	
DN 25	26
DN 32	41
DN 40	68
DN 50	110
DN 65	160
DN 80	290
DN 100	420
DN 125	
DN 150	
DN 200	

\*DI PROSSIMA PRODUZIONE

\*NEXT FOR PRODUCTION

DIAGR. PERDITE DI CARICO - FLOW AND PRESSURE DROP

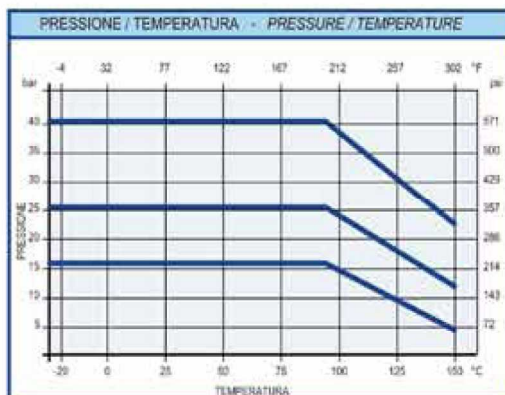
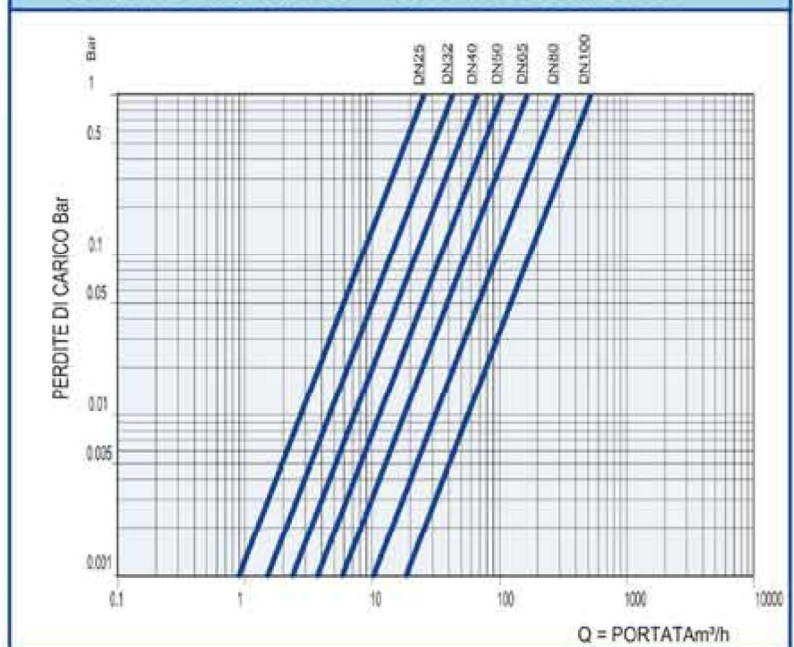

# FLANGIATA CORPO PIATTO - IVR 80-81



Valvola a sfera a corpo piatto flangiata PN16.  
Corpo in ghisa GJL250.

Кран шаровой фланцевый с укороченным корпусом PN 16.  
Корпус из чугуна GJL250.

Сфера применения: тепловодоснабжение,  
сжатый воздух, углеводороды, масла.

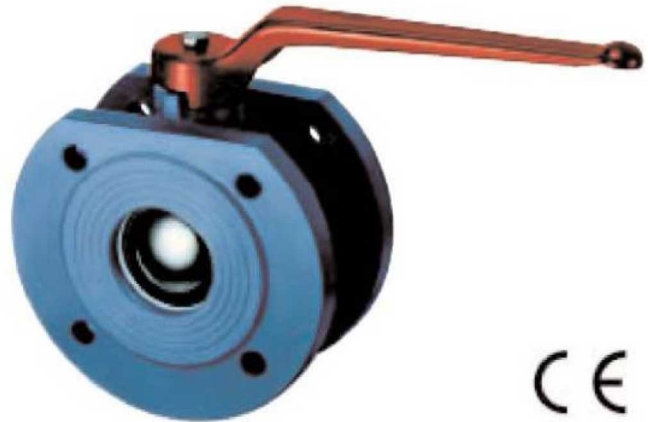

Арт. 81 – с шаром из нержавеющей стали  
AISI 304

N.	Наименование	Материал	Покрытие
1	Корпус	Чугун GJL250	Окраска
2	Фланец	Чугун GJL250	Окраска
3	Седло	PTFE	
4	Шар	Латунь G-CuZ38Pb2-UNI 5035/62	Хром
5	Шток	Латунь CW 614N - UNI EN 12164/98	
6	Уплотнитель	PTFE	
7	Сальник	Латунь CW 614N - UNI EN 12164/98	
8	Уплотнительное кольцо	NBR	
9	Рукоятка	Сталь	Окраска
10	Винт	Сталь	Цинк

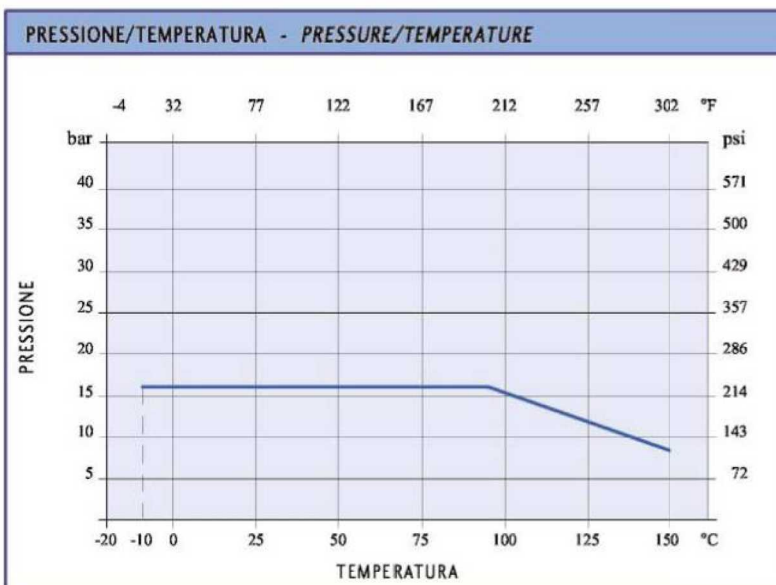
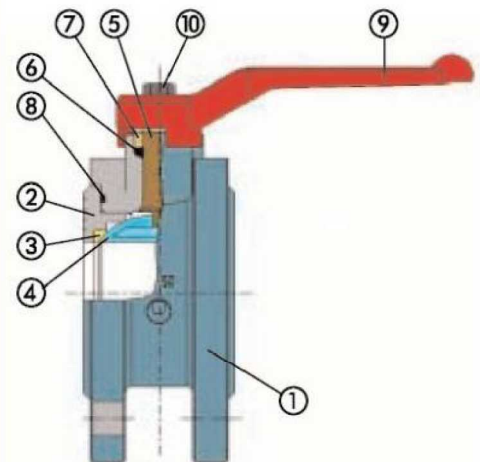

Технические характеристики	
Рабочее давление	16 bar
Рабочая температура	-10°C+ 150°C
Резьба	UNI – EN 1092/03
Невыбиваемый шток	

# FLANGIATA CORPO PIATTO - IVR 80-81

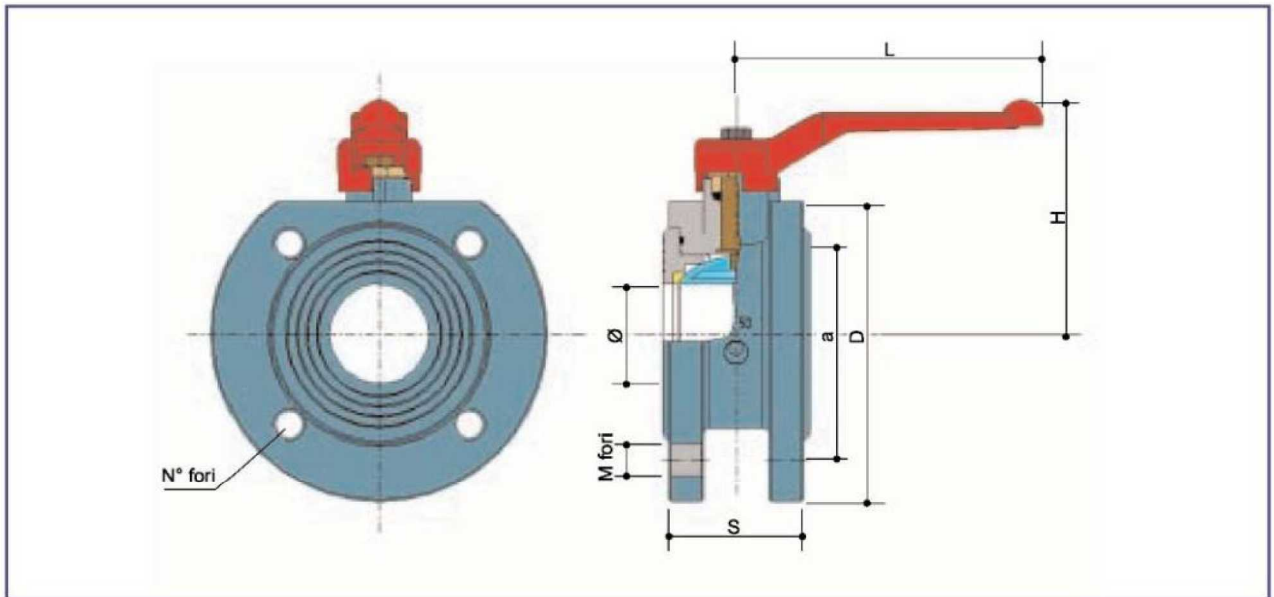

DN	20	25	32	40	50	65	80	100
Ø	20	25	32	40	50	61	74	95
S	40	50	55	62	72	94	118	140
H	82	92	104	105	112	144	154	144
L	125	150	150	150	150	240	240	260
D	105	115	140	150	165	185	200	220
a	75	85	100	110	125	145	160	180
N° fori	4	4	4	4	4	4	8	8
M fori	M12	M12	M16	M16	M16	M16	M16	M16

Размеры указаны в мм

## Соотношение потери нагрузки в кПа к производительности в куб.м/час

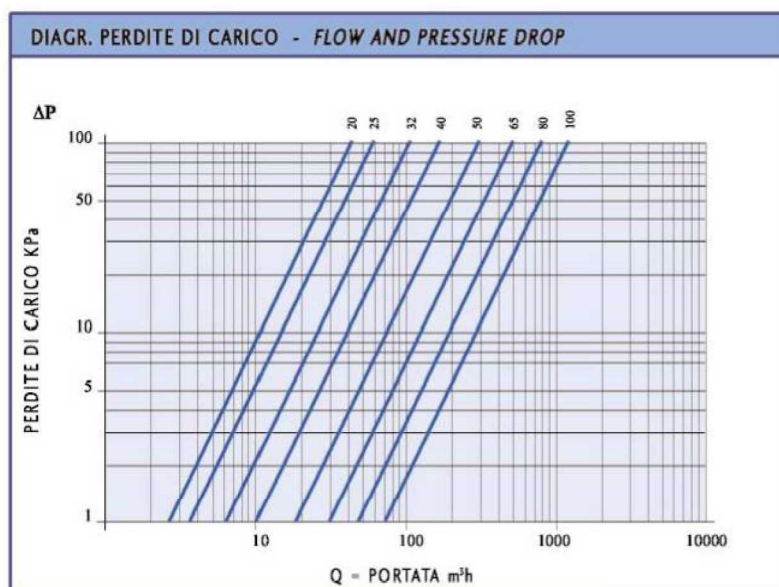

COEFFICIENTE KW - KW FACTOR

DN 20	45
DN 25	60
DN 32	100
DN 40	170
DN 50	265
DN 65	510
DN 80	790
DN 100	1230

## FLANGIATA GHISA - IVR 77-78



Valvola a sfera flangiata PN 16. Corpo in ghisa GJL250. Flangetta ISO 5211.

Кран шаровой фланцевый PN 16. Корпус из чугуна GJL250. Фланец под сервопривод ISO 5211.

Сфера применения: тепловодоснабжение, сжатый воздух, углеводороды, масла.

Аксессуары: удлинительная насадка под изоляцию, ручной редукционный вентиль, электрический или пневматический привод.



N.	Наименование	Материал	Покрытие
1	Корпус	Чугун GJL250	Окраска
2	Фланец	Чугун GJL250	Окраска
3	Седло	PTFE	
4	Шар	Латунь G-CuZ38Pb2-UNI 5035/62	Хром
5	Кольцевая	PTFE	
6	Шток	AVP - 95MnPb36	
7	Уплотнительное кольцо	HNBR	
8	Уплотнитель	PTFE	
9	Сальник	Латунь CW 614N - UNI EN 12164/98	
10	Рукоятка	Сталь	ПВХ
11	Кожух	Латунь CW 614N - UNI EN 12164/98	Никель
12	Винт	Сталь	Цинк
13	Винт	Сталь	Цинк
14	Уплотнитель	HNBR	
15	Шестигранный винт	Сталь	Цинк

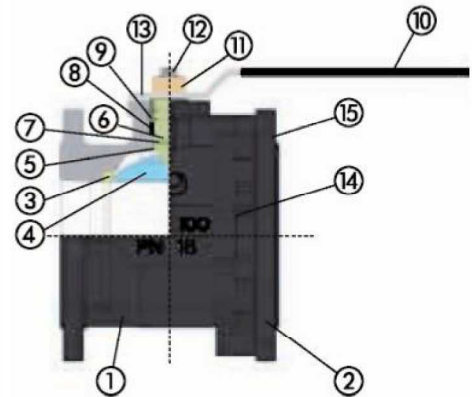

PRESSIONE/TEMPERATURA - PRESSURE/TEMPERATURE

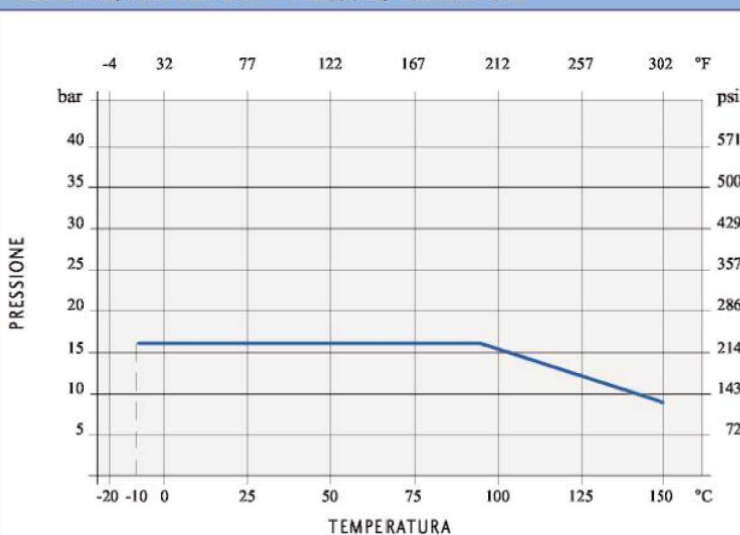

### Технические характеристики

Рабочее давление	16 bar
Рабочая температура	-10°C+ 150°C
Резьба	UNI 2223/67 PN16
Невыбиваемый шток	
По заказу	Фланец PN 10

# FLANGIATA GHISA - IVR 77-78

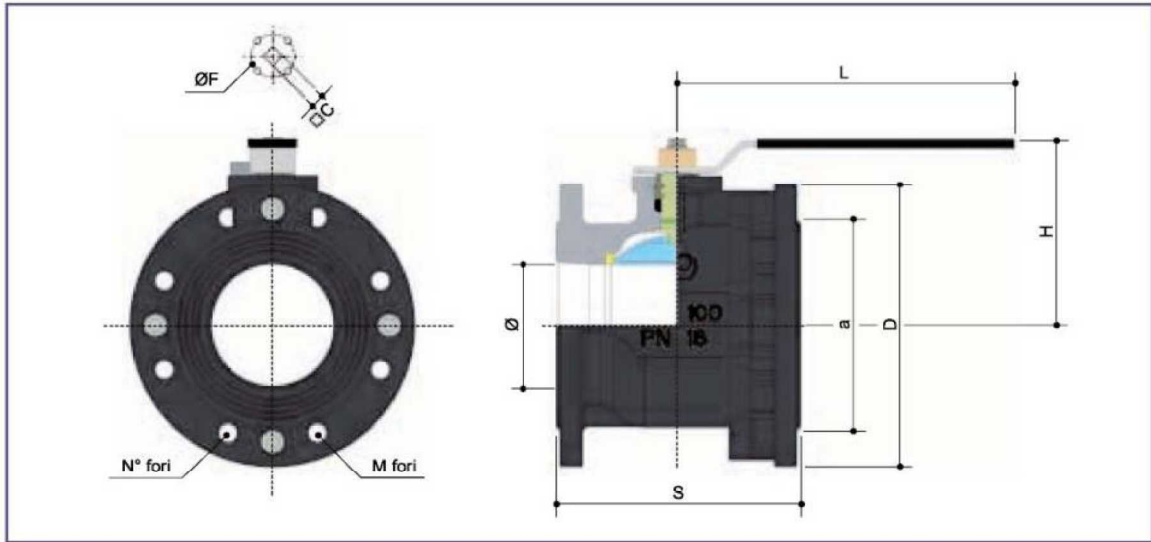

DN	20	25	32	40	50	65	80	100	125	150	200
Ø	20	25	32	40	50	61	74	95	120	145	200
S	120	125	130	140	150	170	180	190	200	210	400
H	73	77	82	92	99	121	130	144	185	204	325
L	200	200	200	240	240	260	260	260	450	450	700
D	105	115	140	150	165	185	200	220	250	285	340
a	75	85	100	110	125	145	160	180	210	240	295
N° fori	4	4	4	4	4	4	8	8	8	8	12
M fori	M12	M12	M16	M16	M16	M16	M16	M16	M16	M20	Ø22
Fl.ISO	F04	F04	F04	F05	F05	F07	F07	F07	F10	F10	
Ø F	42	42	42	50	50	70	70	70	102	102	
□ C	9	9	9	14	14	17	17	17	22	22	

Размеры указаны в мм

## Соотношение потери нагрузки в кПа к производительности в куб.м/час

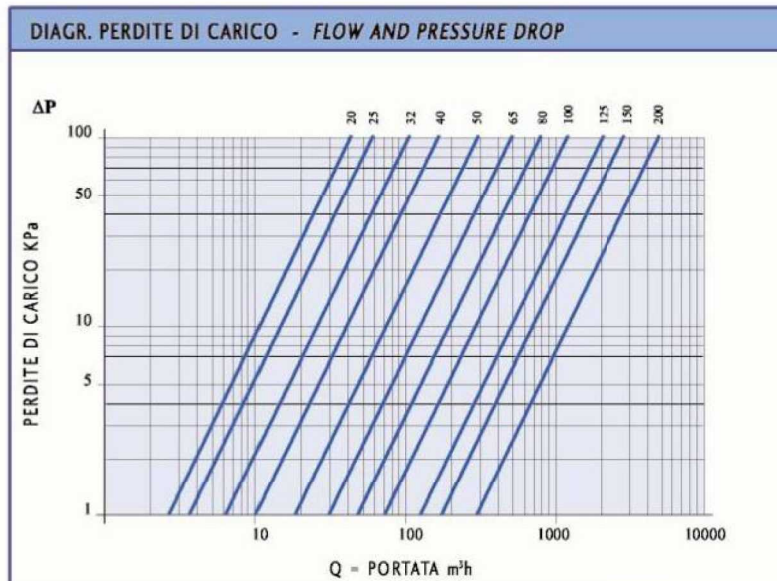

COEFFICIENTE KW - KW FACTOR

DN 20	45
DN 25	60
DN 32	100
DN 40	170
DN 50	265
DN 65	510
DN 80	790
DN 100	1230
DN 125	1900
DN 150	2900
DN 200	5700

## GAS FLANGIATA - IVR 82-83



Valvola a sfera per gas flangiata PN 16.  
 Corpo in ghisa GJS400.  
 Flangetta ISO 5211.  
 Кран шаровый газовый, PN 16.  
 Корпус из чугуна GJS400.  
 Фланец под сервопривод ISO 5211.



Арт. 83 – с шаром и штоком из нержавеющей стали AISI 304

Сфера применения: газовые сети среднего и низкого давления, углеводороды.

N.	Наименование	Материал	Покрытие
1	Корпус	Чугун GJ5400	Окраска
2	Фланец	Чугун GJ5400	Окраска
3	Седло	PTFE	
4	Шар	Латунь G-CuZ38Pb2-UNI 5035/62	Хром
5	Кольцевая прокладка	PTFE	
6	Шток	AVP - 95MnPb36	
7	Кольцевой уплотнитель	FP – Фторуглеродная резина	
8	Кольцевой уплотнитель	FP – Фторуглеродная резина	
9	Сальник	Латунь CW 614N - UNI EN 12164/98	
10	Рукоятка	Сталь	ПВХ
11	Кожух	Латунь CW 614N - UNI EN 12164/98	Никель
12	Винт	Сталь	Цинк
13	Винт	Сталь	Цинк
14	Кольцевой уплотнитель	FP – Фторуглеродная резина	Цинк
15	Шестигранный винт	Сталь	Цинк

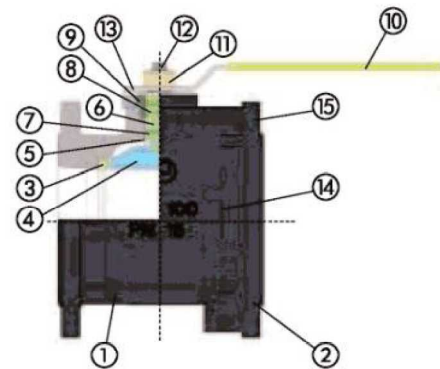

### PRESSIONE/TEMPERATURA - PRESSURE/TEMPERATURE

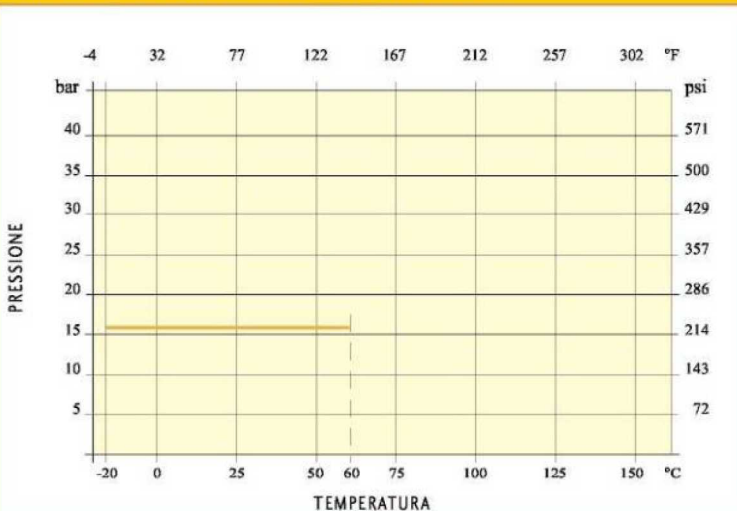

### Технические характеристики

Рабочее давление	16 bar
Рабочая температура	-20°C +60°C
Резьба	UNI - EN 1092/03
Невыбиваемый шток	



# GAS FLANGIATA - IVR 82-83

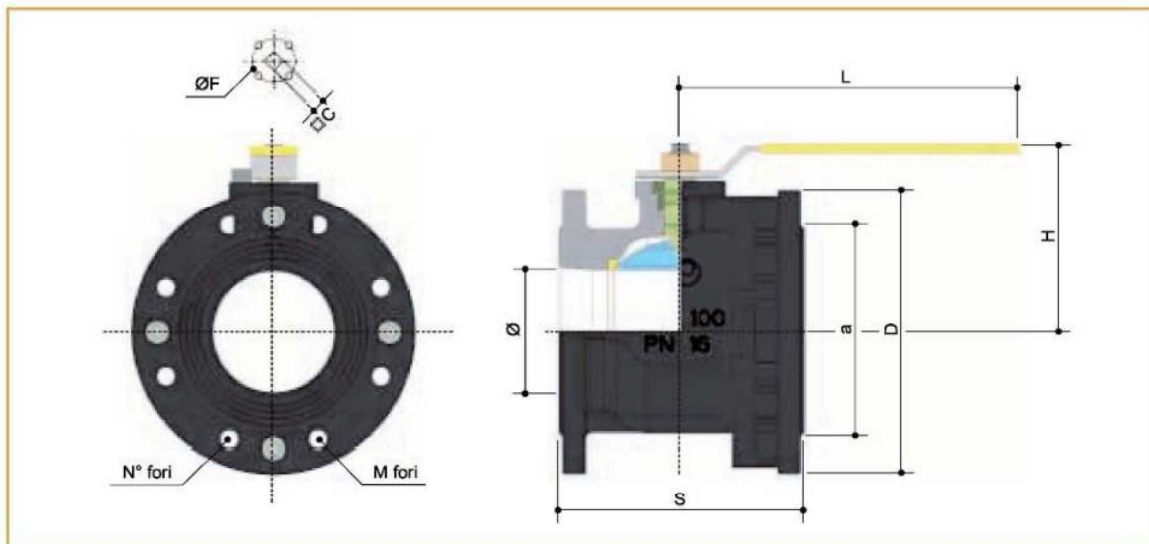

DN	20	25	32	40	50	65	80	100	125	150
Ø	20	25	32	40	50	61	74	95	120	145
S	120	125	130	140	150	170	180	190	200	210
H	73	77	82	92	99	121	130	144	185	204
L	200	200	200	240	240	260	260	260	450	450
D	105	115	140	150	165	185	200	220	250	285
a	75	85	100	110	125	145	160	180	210	240
N° fori	4	4	4	4	4	4	8	8	8	8
M fori	M12	M12	M16	M16	M16	M16	M16	M16	M16	M20
Fl.ISO	F04	F04	F04	F05	F05	F07	F07	F07	F10	F10
Ø F	42	42	42	50	50	70	70	70	102	102
□ C	9	9	9	14	14	17	17	17	22	22

Размеры указаны в мм

## Соотношение потери нагрузки в кПа к производительности в куб.м/час

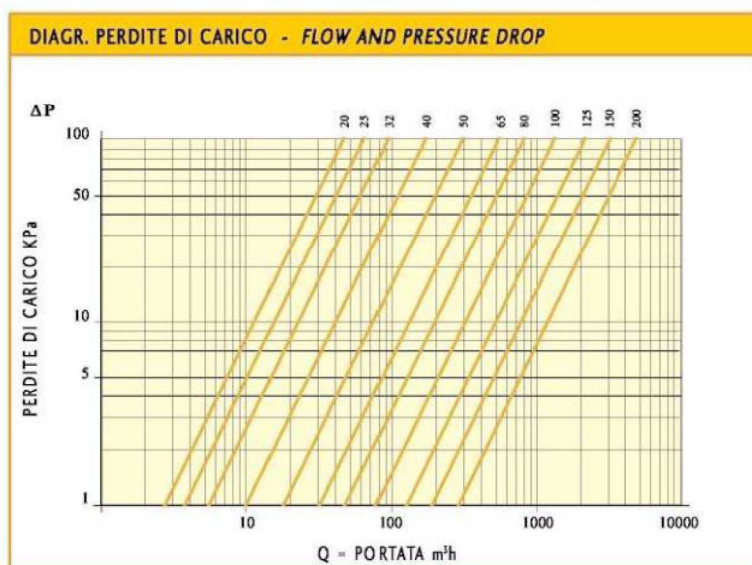

COEFFICIENTE KW - KW FACTOR

DN 20	45
DN 25	60
DN 32	100
DN 40	170
DN 50	265
DN 65	510
DN 80	790
DN 100	1230
DN 125	1900
DN 150	2900
DN 200	5700

## AISI 316 FLANGIATA CORPO PIATTO - IVR 685



Valvola a sfera a corpo piatto flangiata PN16.  
Corpo in acciaio inox AISI 316. Flangetta ISO 5211.

Кран шаровой фланцевый плоский PN16.  
Корпус из нержавеющей стали AISI 316.  
Фланец под сервопривод ISO 5211.

Сфера применения: промышленное  
оборудование, химическая и пищевая  
промышленность.



N.	Наименование	Материал	Покрытие
1	Корпус	AISI 316	
2	Фланец	AISI 316	
3	Уплотнитель	PTFE	
4	Седло	PTFE с наполнением 15% стекловолокна	
5	Шар	AISI 316	
6	Шток	AISI 316	
7	Кольцевая прокладка	PTFE	
8	Уплотнитель	PTFE	
9	Сальник	AISI 304	
10	Рукоятка	AISI 304	ПВХ
11	Шайба	AISI 304	
12	Гайка	AISI 304	
13	Стопор	AISI 304	

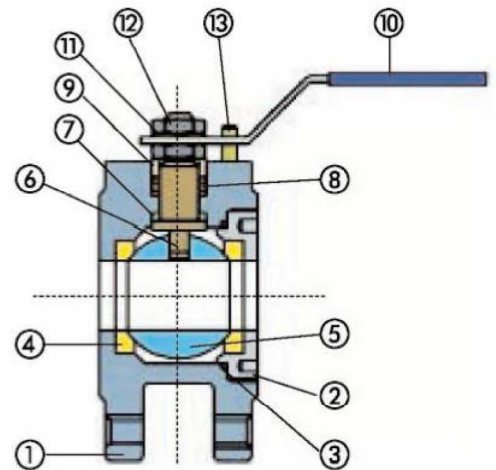

PRESSIONE/TEMPERATURA - PRESSURE/TEMPERATURE

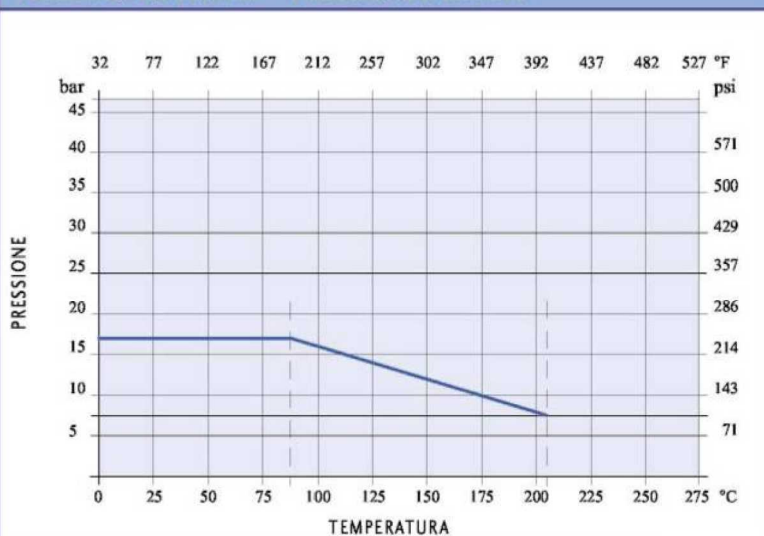

### Технические характеристики

Рабочее давление	16 bar
Рабочая температура	220°C
Резьба	UNI-EN 1092 DIN 2501 /1
Невыбиваемый шток	

# ANSI 316 FLANGIATA CORPO PIATTO - IVR 685

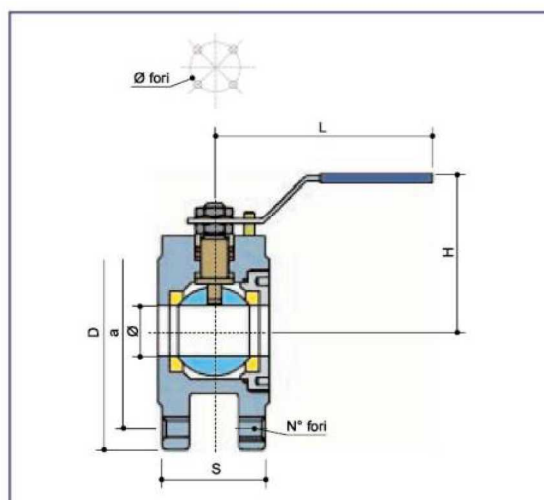

DN	15	20	25	32	40	50	65	80	100
Ø	15	20	25	32	38	50	65	76	95
S	38	40	44	51	63	83	107	120	152
H	62	68	80	87	97	105	123	150	164
L	125	125	150	150	190	190	240	240	290
D	95	105	115	140	150	165	180	200	220
a	65	75	85	100	110	125	145	160	180
N° fori	4	4	4	4	4	4	4	8	8
M fori	M12	M12	M12	M16	M16	M16	M16	M16	M16
Fl. ISO	F03	F03	F04	F04	F05	F05	F07	F07	F10
Ø fori	36	36	42	42	50	50	70	70	102

Размеры указаны в мм

## Соотношение потери нагрузки в кПа к производительности в куб.м/час

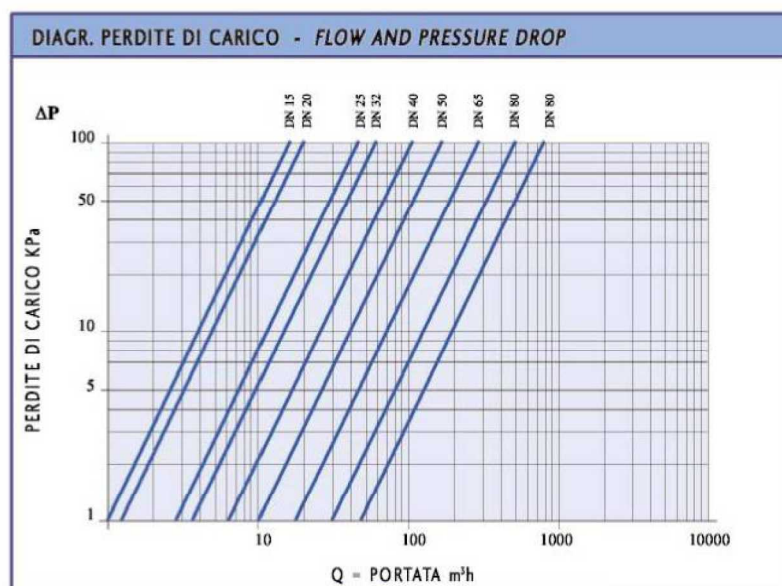

COEFFICIENTE KW - KW FACTOR

DN 15	20
DN 20	45
DN 25	60
DN 32	100
DN 40	170
DN 50	265
DN 65	510
DN 80	790
DN 100	1230

## FARFALLA TIPO WAFER - IVR 176



Valvola farfalla tipo Wafer.

Затвор поворотный «Баттерфляй» типа Wafer.

Сфера применения: тепловодоснабжение, кондиционирование воздуха, сельское хозяйство, сжатый воздух.



Под заказ – диск из нержавеющей стали



N.	Наименование	Материал	Покрытие
1	Корпус	Чугун	Окраска
2	Диск	Чугун	Окраска
3	Седельный уплотнитель	EPDM	
4	Шток	Нержавеющая сталь AISI 416	
5	Уплотнительное кольцо	EPDM	
6	Втулка	Латунь	
7	Удерживающая перегородка	Сталь	
8	Рычаг	Алюминий	Окраска

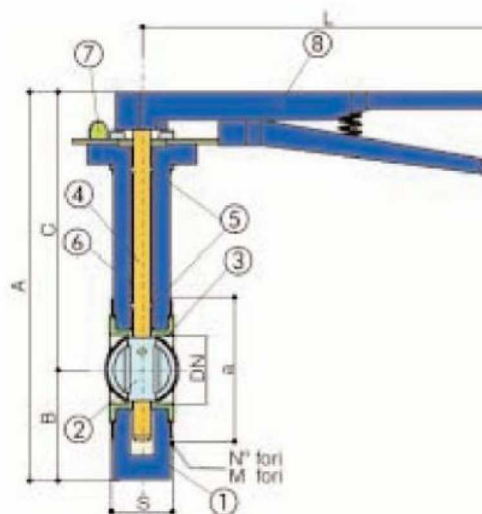

DN	50	65	80	100	125	150	200	250	300
A	273	296	308	346	372	397	480	540	624
B	80	89	95	114	127	139	175	203	242
C	193	207	213	232	245	258	305	337	382
S	45	48	49	55	58	59	63	70	80
a	125	145	160	180	210	240	295	355	410
N*	4	4	8	8	8	8	12	12	12
D	19	19	19	19	19	23	23	28	28

Размеры указаны в мм

Технические характеристики	
Рабочее давление	16 bar
Рабочая температура	-10°C+ 100°C

## FARFALLA TIPO WAFER PER GAS - IVR 178



Valvola farfalla tipo Wafer.

Затвор поворотный «Баттерфляй» типа Wafer для газа.

Сфера применения: газ низкого и среднего давления, углеводороды.

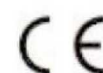

N.	Наименование	Материал	Покрытие
1	Корпус	Чугун	Окраска
2	Диск	Чугун	Окраска
3	Седельный уплотнитель	NBR	
4	Шток	Нерж. сталь	
5	Уплотнительное кольцо	EPDM	
6	Втулка	Латунь	
7	Удерживающая перегородка	Сталь	
8	Рычаг	Алюминий	Окраска

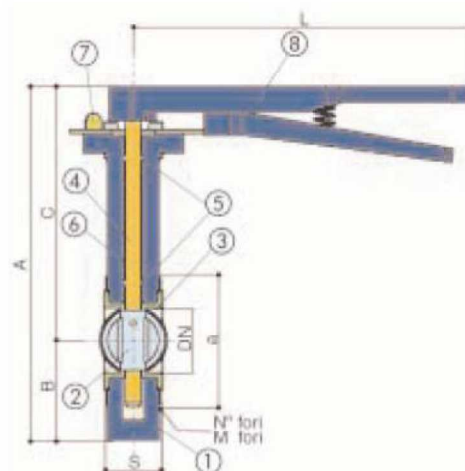

DN	50	65	80	100	125	150	200	250	300
A	273	296	308	346	372	397	480	540	624
B	80	89	95	114	127	139	175	203	242
C	193	207	213	232	245	258	305	337	382
S	45	48	49	55	58	59	63	70	80
L	267	267	267	267	267	267	323	499	499
a	125	145	160	180	210	240	295	355	410
N*	4	4	8	8	8	8	12	12	12
D	19	19	19	19	19	23	23	28	28

Технические характеристики	
Рабочее давление	16 bar
Рабочая температура	-12°C +82°C

Размеры указаны в мм